

# Guía de Usuario

## SOLUTION ULTIMA 880 fabricada por Bosch



PREVENT SECURITY SYSTEMS, S.L.U. (MADRID)  
Federico Carlos Sainz de Robles, 11. 28035 Madrid  
Tlf.: 902 222 492 - Fax: 913 768 058  
[www.prevent.es](http://www.prevent.es)

## CC484/CC486/CC488



ES | Guía de usuario  
Solution Ultima  
Series  
(844/862/880)

## Advertencia sobre derechos de autor

Salvo indicación en contrario, esta publicación es propiedad intelectual de Bosch Security Systems Pty Ltd ("Bosch"). Reservados todos los derechos.

Puede descargar un solo ejemplar de esta publicación. Por el hecho de descargarla, usted acepta las siguientes condiciones: (i) que utilizará la publicación únicamente como medio de consulta personal; (ii) que no la explotará comercialmente ni cobrará a nadie por utilizarla; y (iii) que no la modificará de ningún modo sin la previa licencia por escrito de Bosch.

Salvo en la medida que acaba de señalarse o en lo autorizado por la Ley de propiedad intelectual de 1968 (Cth), ninguna parte de esta publicación puede reproducirse, transmitirse, modificarse o almacenarse de ninguna forma ni por ningún medio sin la previa licencia por escrito de Bosch.

## Advertencia sobre responsabilidad

Esta documentación se destina a profesionales del sector con experiencia en la instalación de este producto. Las personas sin experiencia práctica deben solicitar ayuda antes de intentar la instalación.

Pese a la atención puesta en la elaboración de este documento, ni Bosch Security Systems Pty Ltd ni sus representantes son responsables ante ninguna persona o entidad de las pérdidas o los daños causados directa o indirectamente por la información o la omisión de información en este material.

Bosch Security Systems Pty Ltd se reserva el derecho a modificar en cualquier momento y sin previo aviso las características y especificaciones de sus productos.

## Observaciones sobre la licencia Telepermit para Nueva Zelanda

La concesión de una licencia de conexión (Telepermit) no indica que la compañía telefónica se responsabilice del correcto funcionamiento del dispositivo de que se trate en todas las condiciones.

Este equipo no deberá utilizarse de ninguna forma que pueda constituir una molestia para otros clientes de la compañía telefónica.

Desconecte inmediatamente este equipo si resulta dañado físicamente y tírelo o llévelo a reparar.

El nivel de transmisión de este dispositivo es fijo y, por tanto, puede haber circunstancias en las que su rendimiento sea menos que óptimo. Antes de considerar esas situaciones como averías, verifique la línea con un teléfono autorizado y no comunique ninguna avería si dicho teléfono funciona satisfactoriamente.

Este dispositivo está equipado con marcación por impulsos, pero la norma de la compañía telefónica es la marcación con tonos multifrecuencia (DTMF). No está garantizado que las líneas de la compañía de telecomunicaciones vaya a mantener en el futuro la compatibilidad con la marcación por impulsos.

El uso de la marcación cuando este equipo esté conectado a la misma línea que otros puede hacer que suene el timbre y provocar un falso estado de respuesta. En tal caso, el usuario **no** debe avisar al servicio de averías de Telecom.

Este equipo se ha configurado para realizar llamadas de prueba a horas predeterminadas. Estas llamadas de prueba pueden interrumpir otras que puedan tener lugar en la línea al mismo tiempo. Decida con el instalador el horario de dichas llamadas.

Las horas de las llamadas de prueba de este equipo pueden estar sujetas a desplazamiento. Si esto resulta inadecuado y sus llamadas se ven interrumpidas, trate el problema de las horas con el instalador del equipo. Este asunto **no** debe denunciarse a la compañía telefónica como fallo del servicio.

Este equipo no debe configurarse para hacer llamadas automáticas al número 111 del servicio de urgencias de la compañía telefónica.  
 Este equipo no deberá utilizarse de ninguna forma que pueda constituir una molestia para otros clientes de la compañía telefónica.  
 Si se produce algún problema con este dispositivo, hay que desconectar la batería del sistema, la alimentación eléctrica de la red y la línea telefónica. El usuario debe acudir al proveedor del dispositivo para que haga las reparaciones necesarias. Si el fallo se denuncia a la compañía telefónica como avería de la conexión y se demuestra que la causa está en este producto, deberá abonarse el coste de la llamada al servicio.

## Índice

1.	Introducción .....	6
2.	Especificaciones .....	6
3.	Indicadores del teclado .....	6
3.1	Indicadores de zona .....	7
3.2	Indicador FUERA (AWAY) .....	7
3.3	Indicador INTERIOR (STAY) .....	7
3.4	Sistema desarmado .....	8
3.5	Indicador CA (220 Vca) .....	8
3.6	Indicador OFF/Zona cerrada .....	8
3.7	Indicador ON/Zona en alarma .....	8
3.8	Indicador AVERIA .....	9
3.9	Indicaciones sonoras .....	9
3.10	Armado del sistema .....	10
3.10.1	.....Armado forzado	10
3.10.2	.....Armado en modo FUERA (AWAY)	10
3.10.3	Armado en el modo INTERIOR 1 (STAY 1)	1
3.10.4	Armado en el modo INTERIOR 2 (STAY 2)	1
3.10.5	Programación de zonas en modo INTERIOR 2 (S	
4.	Desarme del sistema .....	13
5.	Códigos de usuario .....	13
5.1	Añadir códigos de usuario .....	13
5.2	Añadir códigos de usuario remoto de radio .....	13
5.3	Borrar códigos de usuario y de radio .....	14
6.	Operaciones con el transmisor de radio .....	14
7.	Alarmas por teclado .....	15
7.1	Alarma de coacción por teclado	15
7.2	Alarma de pánico por teclado ..	15
7.3	Alarma de incendio por teclado	15
7.4	Alarma médica por teclado .....	15
7.5	Alarma de tamper por teclado (acceso denegado) .....	16
8.	Anulación de zonas .....	16
8.1	Anulación normal .....	16
8.2	Código para anular .....	17
9.	Modo de análisis de averías ...	17
9.1	Descripción de averías .....	18
10.	Fecha y hora .....	19
11.	Activar/Desactivar salidas .....	19
12.	Reinicio de salidas enclavadas	20
13.	Secuencia de armado y desarmado telefónico (desvío de llamadas sí/no) .....	20
13.1	Secuencia de armado telefónico	20
13.2	Secuencia de desarmado telefónico .....	20
14.	Pruebas .....	21

14.1	Prueba de la sirena.....	21	Tabla 11:.....	Indicadores de avería	18
14.2	Prueba de Sirena.....	21	Tabla 12:Cifras del número de armado y desarmado		
14.3	Prueba de la luz estroboscópica	21	Tabla 13:Números de teléfono para llamada doméstica		
14.4	Modo de prueba de paseo.....	21	Tabla 14:Descripción de la indicación del estado		
14.5	Informes de pruebas.....	21	Tabla 15:.....	Estado del sistema	26
15.	Memoria de eventos.....	22	Tabla 16:.....	Glosario	28
16.	Alarma de día (chime).....	22			
17.	Cambio de tono del zumbador del teclado.....	22			
18.	Armado a distancia por teléfono	22			
19.	Particionar.....	23			
19.1	Indicadores del teclado maestro particionado.....	23			
19.1.1	.....	Indicadores de zona	23		
19.1.2	.....	Indicadores de área sí/no	23		
19.1.3	.....	Indicadores de área mostrada	23		
19.1.4	.....	Indicadores de estado	23		
19.2	Funcionamiento de los teclados con partición.....	23			
20.	Llamada doméstica.....	24			
20.1	Reconocimiento de llamadas domésticas.....	24			
20.2	Programación de los números de llamada doméstica.....	24			
20.3	Inactivación de la llamada doméstica.....	25			
21.	Informes básicos a busca.....	25			
21.1	Información de busca básico...	25			
22.	Glosario.....	28			
23.	Notas de instalación.....	30			

## Figuras

Figura 1:.	Teclado CP5 LED de ocho zonas	6
Figura 2:.	Teclado CP5 LCD de ocho zonas	6
Figura 3:	RF3332/E - Mando de RF de dos botones	14
Figura 4:	RF3334/E - Mando de RF de cuatro botones	14
Figura 5:	Teclado CP5 LED con botones de alarma sonora	15
Figura 6:...	Teclado maestro particionado	23
Figura 7:.	Visualización de busca básico	27

## Tablas

Tabla 1:	Especificaciones.....	6
Tabla 2:	Indicadores de zona.....	7
Tabla 3:	Indicador FUERA (AWAY).....	7
Tabla 4:	Indicador INTERIOR (STAY)...	8
Tabla 5:	Indicador CA.....	8
Tabla 6:	Indicador AVERIA.....	9
Tabla 7:	Indicadores sonoros.....	9
Tabla 8:	Métodos de armado.....	10
Tabla 9:	Para armar el sistema en el modo FUERA (AWAY).....	11
Tabla 10:	Para armar el sistema en el modo INTERIOR 1 (STAY 1) ...	12

## 1. Introducción

Enhorabuena por haber elegido el panel de control modelo Solution Ultima (modelos CC484/CC486/CC488) para protegerse y proteger sus propiedades. Para sacar el máximo partido a este equipo, tómese el tiempo necesario para estudiar este manual y familiarizarse con las numerosas características operativas de este sistema. Hemos tratado de anticiparnos a sus necesidades en todos los aspectos de planificación, ingeniería, diseño, funcionamiento, comodidad y adaptabilidad.

Hemos prestado una atención especial a la sencillez y rapidez de programación, y creemos que, en este terreno, hemos alcanzado sobradamente nuestros objetivos.

En este manual se explican todos los aspectos del uso del panel de control. Se detallan todos los parámetros y opciones del sistema, pero se deja a la discreción del usuario la idoneidad del uso a que se destine. El sistema puede ajustarse rápida y fácilmente para que cumpla todos los requisitos.

## 2. Especificaciones

Tabla 1: Especificaciones

Intervalo de temperaturas	0 °C a 45 °C
Humedad	10 % al 95 %
Alimentación	Fuente con enchufe TF008: 240 V ca/18 V ca y 1,3 A
Consumo en espera	65 mA
Consumo en estado de alarma	115 mA
Consumo en estado de alarma con Teclado	105 mA
Batería de reserva	6 Ah/12 V cc, batería de plomo y ácido hermética recargable
Dimensiones (en el embalaje, con carcasa)	306 mm x 262 mm x 84 mm
Peso	2,5 kg
Código del proveedor	N771
Telepermit para Nueva Zelanda	Solution Ultima 844 - PTC 211/98/085 Solution Ultima 862 - PTC 211/98/084 Solution Ultima 880 - PTC 211/98/083
Número de autorización para Malasia	Pendiente



La licencia Austel concedida a este producto está sujeta a la siguiente condición:  
El panel de control Solution Ultima podrá alimentarse únicamente con una fuente con enchufe TF008 de Bosch Security Systems (número de autorización Q92128).



Pruebe las sirenas, las luces estroboscópicas y las zonas a intervalos semanales. Encontrará más información en el apartado 14. *Pruebas.*

## 3. Indicadores del teclado

Figura 1:

Teclado CP



Figura 2:

Teclado CP

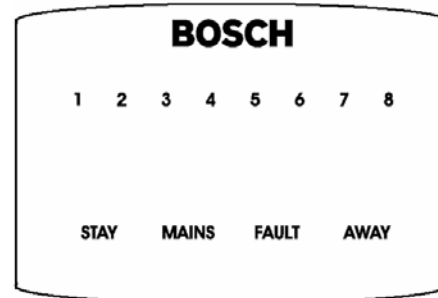
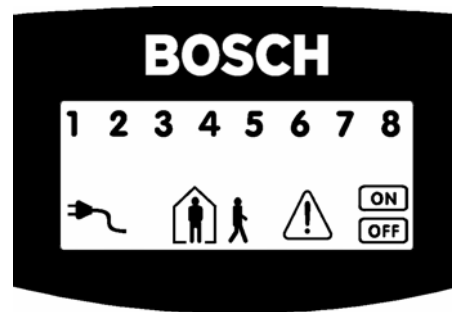

El Teclado es el interfaz de comunicación entre el usuario y el sistema de alarma. Utilícelo para emitir comandos. El teclado muestra indicaciones visuales y sonoras que le orientan en el funcionamiento general.

El panel incorpora numerosos indicadores. Hay indicadores de zona que sirven para mostrar el estado de cada una. Otros cuatro indicadores muestran el estado general. Las páginas siguientes recogen una lista de situaciones y los indicadores correspondientes.

### 3.1 Indicadores de zona

**1 2 3 ....** Los indicadores de zona (1 a 8) muestran el estado de las zonas. La *Tabla 2* recoge las diversas situaciones descritas por los indicadores (como Zona cerrada/Zona abierta, etc.).

el método de armado en el modo *INTERIOR 2 (STAY 2)*.

**Tabla 2: Indicadores de zona**

Indicador	Definición
Encendido	Zona abierta.
Apagado	Zona cerrada.
Parpadeo rápido (0,25 s encendido y 0,25 s apagado)	Zona en estado de alarma.
Parpadeo lento (1 s encendido y 1 s apagado)	Zona anulada manualmente o seleccionada para anular.

### 3.2 Indicador FUERA (AWAY)



El indicador FUERA (AWAY) señala que el sistema está armado y en modo FUERA (AWAY). También parpadea junto con el indicador INTERIOR (STAY) cuando se programan distintas opciones recogidas en el *Manual para el operador*. En el apartado 3.10.2 *Armado en modo FUERA (AWAY)* encontrará información sobre las distintas formas de armar el sistema en el modo FUERA (AWAY).

**Tabla 3: Indicador FUERA (AWAY)**

Indicador	Definición
Encendido	El sistema está armado en el modo FUERA (AWAY).
Apagado	El sistema no está armado en el modo FUERA (AWAY).

### 3.3 Indicador INTERIOR (STAY)



El indicador INTERIOR (STAY) señala que el sistema está armado en el modo INTERIOR 1 (STAY 1) o en el modo INTERIOR 2 (STAY 2). También parpadea junto con el indicador FUERA (AWAY) cuando se programan distintas opciones recogidas en el *Manual para el operador*. En el apartado 3.10.3 *Armado en el modo INTERIOR 1 (STAY 1)* encontrará distintos métodos de armado en el modo INTERIOR 1 (STAY 1). En el apartado 3.10.4 *Armado en el modo INTERIOR 2 (STAY 2)* encontrará

**Tabla 4: Indicador INTERIOR (STAY)**

Indicador	Definición
Encendido	El sistema está armado en los modos INTERIOR 1 (STAY 1) o INTERIOR 2 (STAY 2).
Apagado	El sistema no está armado en los modos INTERIOR 1 (STAY 1) o INTERIOR 2 (STAY 2).
Parpadea dos veces por segundos	Modo de anulación de zona o definición de zonas en modo INTERIOR 2 (STAY 2).
Parpadea una vez cada 3 segundos	Estado de alarma de día (chime); la alarma de día (chime) está encendida.

### 3.4 Sistema desarmado



Este indicador señala con el símbolo **OFF** que el sistema está desarmado.

### 3.5 Indicador CA (220 Vca)



El indicador de alimentación señala si la alimentación que el sistema recibe de la red eléctrica es normal o ha fallado.

**Tabla 5: Indicador CA**

Indicador	Definición
Encendido	Alimentación de red normal.
Intermitente	Fallo de la alimentación de red.

### 3.6 Indicador OFF/Zona cerrada



El indicador **OFF** se muestra cuando el sistema está desarmado, y parpadea cuando una zona queda abierta durante el estado desarmado. El indicador deja de parpadear cuando todas las zonas están cerradas.

### 3.7 Indicador ON/Zona en alarma



El indicador **ON** señala que el sistema está armado en el modo FUERA (AWAY), y parpadea cuando se produce una alarma. El indicador se reinicia cuando se introduce un código de usuario válido.

### 3.8 Indicador AVERIA



El indicador AVERÍA señala que el sistema ha detectado un fallo del sistema. Encontrará más información sobre las averías del sistema en el apartado 9. 9.9.9.9.9. *Modo de análisis de averías.* Siempre que se detecta un nuevo fallo del sistema (por ejemplo, un indicador AVERÍA parpadeante), el teclado empieza a pitar una vez por minuto. Pulsando una vez el botón [#] se cancela este pitido y se reconoce la avería (el indicador AVERÍA queda fijo).

**Tabla 6: Indicador AVERIA**

Indicador	Definición
Encendido	El sistema presenta una avería que debe repararse.
Apagado	El sistema se encuentra en estado normal, sin averías.
Intermitente	El sistema presenta una avería que debe reconocerse.

### 3.9 Indicaciones sonoras

En la *Tabla 7* se definen las indicaciones sonoras emitidas por el zumbador del teclado.

**Tabla 7: Indicadores sonoros**

Indicador sonoro	Definición
Un pitido corto	Se ha pulsado un botón del teclado o ha terminado el tiempo de salida con el sistema armado en los modos INTERIOR 1 (STAY 1) o INTERIOR 2 (STAY 2).
Dos pitidos cortos	El sistema ha aceptado el código introducido.
Tres pitidos cortos	Se ha ejecutado la función solicitada.
Un pitido largo	Indica el final del tiempo de salida cuando el sistema está armado en el modo FUERA (AWAY); o bien la operación solicitada ha sido denegada o interrumpida.
Un pitido por segundo	Modo de prueba de paseo activo o aviso antes de que se produzca el armado automático.
Un pitido corto por minuto	El sistema presenta una avería en espera de reconocimiento.

### 3.10 Armado del sistema

Hay varias formas de armar el sistema, según la situación del usuario:

- El usuario abandona el local y hace falta que todas las zonas activas estén armadas para detectar intrusos.
- El usuario permanece en el local y sólo debe armarse una parte del sistema.

Si una zona no está cerrada al final del tiempo de salida, quedará automáticamente anulada y aparecerá de forma continua en el teclado remoto. La zona se convierte en parte activa del sistema cuando se restaura.

Si, por ejemplo, se deja una ventana abierta después del final del tiempo de salida, la ventana no formará parte activa del sistema mientras no vuelva a cerrarse. La apertura de la ventana después del vencimiento del tiempo de salida provoca una alarma.

La *Tabla 8* define los distintos métodos de armado del sistema.

Hay dos formas distintas de armar el sistema en el modo FUERA (AWAY). El método 1 es el normal y funciona siempre. El método 2 es opcional y puede estar desactivado por el instalador si no se quiere utilizar el armado con un solo botón.

**Tabla 8: Métodos de armado**

Modo	Método de armado
Modo FUERA (AWAY)	Arma todo el sistema. Véase el apartado 3.10.2 <i>Armado en modo FUERA (AWAY)</i> .
Modo INTERIOR 1 (STAY 1)	Arma todas las zonas salvo las programadas por el instalador para quedar anuladas automáticamente. Véase el apartado 3.10.3 <i>Armado en el modo INTERIOR 1 (STAY 1)</i> .
Modo INTERIOR 2 (STAY 2)	Arma todas las zonas salvo las programadas por el titular del código maestro para quedar anuladas automáticamente. Véase el apartado 3.10.4 <i>Armado en el modo INTERIOR 2 (STAY 2)</i> .

#### 3.10.1 Armado forzado

La operación de armar el sistema cuando una zona no está cerrada se llama armado forzado. Si el sistema no se arma, se escucha un pitido prolongado que indica que no está permitido el armado forzado. En este caso, asegúrese de que están cerradas todas las zonas o aíslelas manualmente antes de armar el sistema. Véase el apartado 8. *Anulación de zonas.*

#### 3.10.2 Armado en modo FUERA (AWAY)

Cuando se abandona el local y hace falta que todas las zonas queden preparadas para detectar intrusiones, se dice que el sistema se arma en modo FUERA (AWAY).

**Tabla 9: Para armar el sistema en el modo FUERA (AWAY)**

<b>Método 1</b>	Introduzca el código de usuario seguido de la tecla [#] (por ejemplo: [2580#]). Se escuchan dos pitidos y se ilumina el indicador FUERA (AWAY). Empieza a contar el tiempo de salida.
<b>Método 2</b>	Mantenga pulsada la tecla [#] hasta escuchar dos pitidos. Se ilumina el indicador FUERA (AWAY) y empieza a contar el tiempo de salida.

usuario seguido de la pulsación de [#] (por ejemplo, [2580#]) antes de que se agote el tiempo de entrada, las sirenas se activarán. Sólo el instalador puede programar esta función.

### 3.10.3 Armado en el modo INTERIOR 1 (STAY 1)

El modo INTERIOR 1 (STAY 1) sólo se usa cuando el perímetro y las áreas no utilizadas del local deben armarse para detectar la entrada de cualquier intruso. Al mismo tiempo, permite moverse libremente por el interior de un área, que queda anulada automáticamente.

Sólo su empresa de seguridad puede programar zonas automáticamente anuladas en el modo INTERIOR 1 (STAY 1).

Hay dos formas distintas de armar el sistema en el modo INTERIOR 1 (STAY 1). El método 1 es el normal y funciona siempre. El método 2 es opcional y puede estar desactivado por el instalador si no se quiere utilizar el armado con un solo botón.

#### Temporizador de protección de entrada para el modo INTERIOR 1 (STAY 1)

Cuando se arma el sistema en el modo INTERIOR 1 (STAY 1) puede utilizarse un temporizador opcional llamado temporizador de protección de entrada. Este temporizador sirve para demorar las sirenas si alguna zona no queda anulada automáticamente y dispara un estado de alarma. El temporizador de protección de entrada para el modo INTERIOR 1 (STAY 1) es la demora utilizada para todas las zonas salvo las de 24 horas cuando el sistema se arma en los modos INTERIOR 1 (STAY 1) o INTERIOR 2 (STAY 2).

Si se programa el temporizador de protección de entrada para el modo INTERIOR 1 (STAY 1) y se dispara una zona no anulada automáticamente, el teclado pita dos veces por segundo hasta que el tiempo de entrada se agota o hasta que se desarma el sistema. Si no se reinicia el estado de alarma introduciendo el código de

**Tabla 10: Para armar el sistema**

<b>Método 1</b>	<p>Introduzca el código de usuario seguido de la tecla [*] (por ejemplo: [2580*]).</p> <p>Se escuchan dos pitidos y se ilumina el indicador INTERIOR (STAY). Empieza a contar el tiempo de salida.</p> <p>Las zonas programadas para quedar anuladas automáticamente en el modo INTERIOR 1 (STAY 1) parpadean hasta que se agota el tiempo de salida. El final del tiempo de salida, todas las zonas seleccionadas para quedar anuladas automáticamente se apagan, y el teclado emite un pitido corto.</p>
<b>Método 2</b>	<p>Mantenga pulsada la tecla [*] hasta escuchar dos pitidos.</p> <p>Se ilumina el indicador INTERIOR (STAY) y empieza a contar el tiempo de salida.</p> <p>Las zonas programadas para quedar anuladas automáticamente en el modo INTERIOR 1 (STAY 1) parpadean hasta que se agota el tiempo de salida. Al final del tiempo de salida, los indicadores de zona se apagan y el teclado emite un pitido corto.</p>

usuario seguido de la pulsación de [#] (por ejemplo, [2580#]) antes de que se agote el tiempo de entrada, las sirenas se activarán. Sólo el instalador puede programar esta opción.

#### 3.10.4 Armado en el modo INTERIOR 2 (STAY 2)

El modo INTERIOR 2 (STAY 2) sólo se usa cuando el perímetro y las áreas no utilizadas del local deben armarse para detectar la entrada de cualquier intruso. Al mismo tiempo, permite moverse libremente por el interior de un área, que queda anulada automáticamente. Cualquier usuario que tenga un código maestro puede programar zonas para que queden automáticamente anuladas en el modo INTERIOR 2 (STAY 2).

##### Temporizador de protección de entrada para el modo INTERIOR 2 (STAY 2)

Cuando se arma el sistema en el modo INTERIOR 2 (STAY 2) puede utilizarse un temporizador opcional llamado temporizador de protección de entrada. Este temporizador sirve para demorar las sirenas si alguna zona no queda anulada automáticamente y dispara un estado de alarma. El temporizador de protección de entrada para el modo INTERIOR 2 (STAY 2) es la demora utilizada para todas las zonas salvo las de 24 horas cuando el sistema se arma en los modos INTERIOR 1 (STAY 1) o INTERIOR 2 (STAY 2).

Si se programa el temporizador de protección de entrada para el modo INTERIOR 2 (STAY 2) y se dispara una zona no anulada automáticamente, el teclado pita dos veces por segundo hasta que el tiempo de entrada se agota o hasta que se desarma el sistema. Si no se reinicia el estado de alarma introduciendo el código de

### **Para armar el sistema en el modo INTERIOR 2 (STAY 2)**

Mantenga pulsada la tecla [0] hasta escuchar dos pitidos.

Se ilumina el indicador INTERIOR (STAY) y empieza a contar el tiempo de salida.

Las zonas programadas para quedar anuladas automáticamente en el modo INTERIOR 2 (STAY 2) parpadean hasta que se agota el tiempo de salida. El final del tiempo de salida, todas las zonas seleccionadas para quedar anuladas automáticamente se apagan, y el teclado emite un pitido corto.

#### **3.10.5 Programación de zonas en modo INTERIOR 2 (STAY 2)**

Sólo se pueden programar zonas para que queden anuladas automáticamente en el modo INTERIOR 2 (STAY 2) con un código maestro.

#### **Para programar zonas en modo INTERIOR 2 (STAY 2)**

1. Introduzca el código maestro de cuatro caracteres seguido de las teclas [4] y [#] (por ejemplo: [25804#]). Se escuchan tres pitidos y el indicador INTERIOR (STAY) parpadea.
2. Introduzca el número de la zona que ha de quedar anulada y a continuación pulse la tecla [\*] (por ejemplo, [1 \*] = zona 1, [2 \*] = zona 2). La zona seleccionada parpadea. Si se equivoca, introduzca el mismo número de zona seguido de la tecla [#] para borrar la zona incorrecta. Para seleccionar más zonas para anular automáticamente en el modo INTERIOR 2 (STAY 2), repita el paso 2 todas las veces que sea necesario.
3. Para salir de este modo pulse la tecla [#] cuando haya seleccionado todas las zonas que deban quedar automáticamente anuladas en el modo INTERIOR 2 (STAY 2). Se escuchan dos pitidos, y los indicadores INTERIOR (STAY) y FUERA (AWAY) se apagan.

## **4. Desarme del sistema**

Si entra en el local después de haber armado el sistema en el modo FUERA (AWAY) o en los modos INTERIOR 1 (STAY 1) o INTERIOR 2 (STAY 2), debe desarmarlo para inactivar los dispositivos de detección que disparan la alarma.

Si se produce una situación de alarma antes de desarmar el sistema, parpadea un indicador de zona para indicar que en esa zona se ha producido una alarma.

#### **Para desarmar el sistema**

Introduzca el código de usuario seguido de la tecla [#] (por ejemplo: [2580#]). Suenan dos pitidos.

## **5. Códigos de usuario**

### **5.1 Añadir códigos de usuario**

Sólo el titular del código maestro puede añadir o cambiar códigos para otros usuarios del sistema, incluido el propio código maestro. Pueden programarse en el sistema hasta ocho códigos de usuario.

#### **Para añadir un código de usuario**

1. Introduzca el código maestro de cuatro caracteres seguido de las teclas [1] y [#] (por ejemplo: [25801#]). Se escuchan tres pitidos y los indicadores INTERIOR (STAY) y FUERA (AWAY) parpadean.
2. Introduzca el número de código de usuario (1 a 8) seguido de [#] (por ejemplo, [2#] = usuario 2, [8#] = usuario 8). Se escuchan dos pitidos y en los indicadores del teclado aparece el número de usuario seleccionado.
3. Pulse las cifras del nuevo código y luego [#] (por ejemplo, para introducir el código de usuario 5768 debe pulsar [5768#]). Se escuchan dos pitidos, y los indicadores INTERIOR (STAY) y FUERA (AWAY) se apagan. Para añadir o cambiar otros códigos de usuario repita esta operación todas las veces que sea necesario.

### **5.2 Añadir códigos de usuario remoto de radio**

Sólo el titular del código maestro puede añadir o cambiar códigos de otros usuarios del sistema. Pueden programarse hasta ocho códigos de usuarios de radio (códigos de usuario 9 a 16) para que utilicen el sistema.

### Para añadir un código de usuario remoto de radio

1. Introduzca el código maestro de cuatro caracteres seguido de las teclas [1] y [#] (por ejemplo: [25801#]). Se escuchan tres pitidos y los indicadores INTERIOR (STAY) y FUERA (AWAY) parpadean.
2. Introduzca el número de código de usuario de radio remoto (9 a 16) seguido de [#] (por ejemplo, [9#] = usuario 9, [16#] = usuario 16). Se escuchan dos pitidos y en los indicadores del teclado aparece el número de usuario seleccionado.
3. Introduzca el número de ID de nueve cifras que encontrará en la parte trasera del transmisor de radio de mano seguido de [#]. Se escuchan dos pitidos y los indicadores INTERIOR (STAY) y FUERA (AWAY) se apagan. Para añadir o cambiar otros códigos de usuario de radio remoto, repita esta operación todas las veces que sea necesario.

### 5.3 Borrar códigos de usuario y de radio

Sólo el titular del código maestro puede borrar códigos de otros usuarios del sistema.

#### Para borrar un código de usuario

1. Introduzca el código maestro de cuatro caracteres seguido de las teclas [1] y [#] (por ejemplo: [25801#]). Se escuchan tres pitidos y los indicadores INTERIOR (STAY) y FUERA (AWAY) parpadean.
2. Introduzca el número de código de usuario (1 a 16) seguido de [#] (por ejemplo, [2#] = usuario 2, [16#] = usuario 16). Se escuchan dos pitidos y en los indicadores del teclado aparece el número de usuario seleccionado.
3. Pulse la tecla [\*] para borrar el código de usuario seleccionado. Se escuchan dos pitidos, y los indicadores INTERIOR (STAY) y FUERA (AWAY) se apagan. Para borrar otros códigos de usuario repita esta operación todas las veces que sea necesario.

## 6. Operaciones con el transmisor de radio

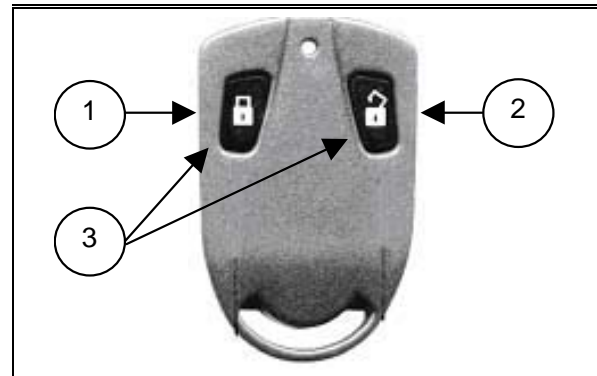

- 1 = Botón 1: Armado en modo FUERA (AWAY)  
 2 = Botón 2: Desarma los modos FUERA (AWAY) o INTERIOR (STAY)  
 3 = Botones 1 y 2: Pulse los dos botones al mismo tiempo para activar la alarma de pánico.

Figura 4: RF3334/E - Mar

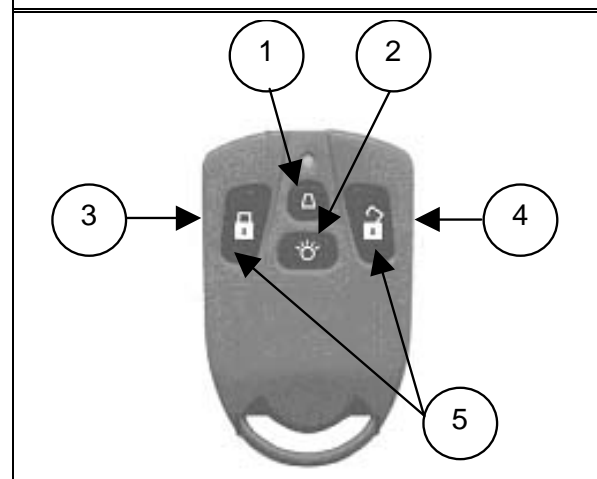

- 1 = Botón 4: Armado en el modo INTERIOR 1 (STAY 1)  
 2 = Botón 3: Opcional  
 3 = Botón 1: Armado en modo FUERA (AWAY)  
 4 = Botón 2: Desarma los modos FUERA (AWAY) o INTERIOR (STAY)  
 5 = Botones 1 y 2: Pulse los dos botones al mismo tiempo para activar la alarma de pánico.

Figura 3:

RF3332/E - M

## 7. Alarmas por teclado

### 7.1 Alarma de coacción por teclado

La alarma de coacción del teclado se usa para silenciar una alarma de atraco. Esto sólo ocurre cuando se añade el número 9 al final de un código de usuario válido utilizado para desarmar el sistema (por ejemplo, [25809#]). La alarma de coacción sólo es útil si el sistema está comunicado con una central de vigilancia o con un busca de bolsillo. Los informes domésticos (como los enviados a un móvil) no pueden descifrar el tipo de alarma que se ha producido.

Figura 5: Teclado CP5 LED

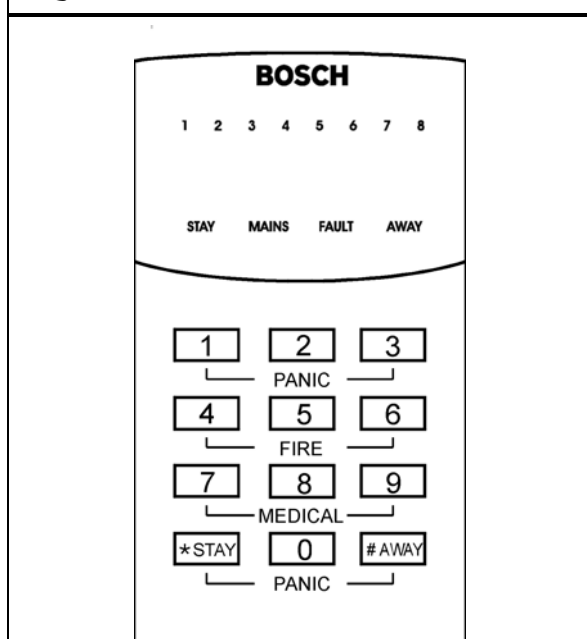

### 7.2 Alarma de pánico por teclado

Se activa una alarma sonora cuando se pulsan simultáneamente las teclas [1] y [3] o [\*] y [#]. Avise a su instalador para anular la función de alarma de pánico en el teclado o para silenciarla.

### 7.3 Alarma de incendio por teclado

La sirena emite un sonido de incendio claro cuando se pulsan simultáneamente las teclas [4] y [6]. Avise a su instalador para anular la función de alarma de incendio en el teclado o para silenciarla.

### 7.4 Alarma médica por teclado

Al pulsar simultáneamente las teclas [7] y [9] se activa una alarma sonora. Avise a su instalador para anular la función de alarma médica en el teclado o para silenciarla.

### 7.5 Alarma de tamper por teclado (acceso denegado)

El tamper del teclado limita el número de veces que puede utilizarse un código de usuario no válido para intentar utilizar el sistema. Cuando el número de intentos de introducir un código incorrecto alcanza el número programado por el instalador, el sistema activa una alarma. Si está conectado a una central de vigilancia, el sistema envía un informe de acceso denegado.

Si quiere apagar y bloquear un teclado durante un tiempo determinado (de 0 a 150 segundos), pida al instalador que programe esta opción.

## 8. Anulación de zonas

La anulación de zonas permite inhibir manualmente una o varias zonas antes de armar el sistema. Una vez anulada una zona, puede acceder a ella mientras el sistema está armado sin activar ninguna alarma.

Podría tener que anular una zona porque antes de armar el sistema un detector PIR ha generado una falsa alarma, por ejemplo, o porque tiene que dejar un animal dentro de una zona mientras usted está fuera.

Hay dos formas de anular zonas. El método 2 es opcional y sólo permite anular zonas a los códigos de usuario así programados por el instalador.

### 8.1 Anulación normal

La anulación normal permite a todos los operadores anular zonas sin necesidad de ningún código de usuario válido.

#### Para anular una zona

1. Pulse dos veces la tecla [\*] para entrar en el modo de anulación. Se escuchan tres pitidos y el indicador INTERIOR (STAY) parpadea.
2. Introduzca el número de zona (1 a 8) seguido de la tecla [\*] (por ejemplo, [1\*] = zona 1, [2\*] = zona 2). Cada zona anulada tiene un indicador que parpadea. Si se equivoca al seleccionar el número de zona, vuelva a introducir el número erróneo seguido de la tecla [\*]. Si tiene que anular varias zonas, repita el paso 2 hasta terminar con todas.

3. Pulse la tecla [#] después de haber seleccionado todas las zonas que quiera anular. Se escuchan dos pitidos y el sistema vuelve al estado desarmado.

## 8.2 Código para anular

Con este método sólo pueden anular zonas los códigos de usuario con el nivel de prioridad de código para anular. Si algún código de usuario tiene este nivel de prioridad, el método de anulación normal no funciona.

### Para anular una zona

1. Pulse la tecla [\*] seguida de su código de usuario y de nuevo la tecla [\*] para entrar en el modo de anulación (por ejemplo, [\*2580\*]). Se escuchan tres pitidos y el indicador INTERIOR (STAY) parpadea.
2. Introduzca el número de zona (1 a 8) seguido de la tecla [\*] (por ejemplo, [1\*] = zona 1, [2\*] = zona 2).  
Cada zona anulada tiene un indicador que parpadea. Si se equivoca al seleccionar el número de zona, vuelva a introducir el número erróneo seguido de la tecla [\*].  
Si tiene que anular varias zonas, repita el paso 2 hasta terminar con todas.
3. Pulse la tecla [#] después de haber seleccionado todas las zonas que quiera anular.  
Se escuchan dos pitidos y el sistema vuelve al estado desarmado.

## 9. Modo de análisis de averías

Si se produce una avería, los indicadores AVERIA o CA parpadean y el teclado emite un pitido por minuto.

Si se produce un corte de la alimentación eléctrica, el indicador CA parpadea hasta que se reanuda el suministro. Pulsando la tecla [#] una vez se reconoce el fallo, y el teclado deja de pitar una vez por minuto.

### Para determinar el tipo de avería del sistema

Para determinar qué tipo de avería del sistema se ha producido, entre en el modo de análisis de averías siguiendo estos pasos:

1. Mantenga pulsada la tecla [5] hasta escuchar dos pitidos.  
El indicador AVERIA se ilumina y los indicadores INTERIOR (STAY) y FUERA (AWAY) parpadean al unísono.  
Un indicador de zona muestra el tipo de avería que ha ocurrido (por ejemplo: zona 1 = avería del sistema). En la *Tabla 11* encontrará la lista de posibles averías del sistema.
2. Para determinar aún más el fallo que se ha producido, mantenga pulsada la tecla que corresponda al indicador de zona encendido.  
Si, por ejemplo, se enciende la zona 1, mantenga pulsada la tecla [1] para ver el fallo del sistema que ha ocurrido.
3. Para salir del modo de análisis de averías y volver al estado desarmado, pulse la tecla [#]. El indicador AVERIA permanece iluminado y el teclado deja de pitar una vez por minuto.

**Tabla 11: Indicadores de avería**

Indicadores de zona	Descripción de la avería	Mantener pulsado el botón	Indicadores de zona	Estado de avería
1	Fallo del sistema	1	1	Fallo de la batería
			2	Fecha y hora
			3	Fallo del receptor de RF
			4	Fallo del altavoz de la sirena
			5	Fallo de la línea telefónica
			6	Fallo E2
			7	Fusible fundido
			8	Fallo de CA (220 Vca)
2	Batería RF baja	2	1 a 8	Batería RF baja en zonas 1 a 8
3	Alarma de tamper de zona	3	1 a 8	Alarma de tamper en zonas 1 a 8
4	Avería de control del sensor	4	1 a 8	Avería de control del sensor en zonas 1 a 8
5	Control del sensor RF	5	1 a 8	Avería de control del sensor RF en zonas 1 a 8
6	Fallo de comunicación	6	1	Fallo del receptor 1
			2	Fallo del receptor 2

### 9.1 Descripción de averías

#### 1 Fallo del sistema

Sólo se indica avería del sistema cuando se produce uno de los fallos descritos a continuación. Después de entrar en el modo de análisis de averías, mantenga pulsada la tecla [1] para determinar cuál de los fallos siguientes se ha producido.

**Batería baja** - El sistema registra un fallo de batería cuando detecta que la capacidad de la batería de reserva es reducida. El sistema hace una prueba automática de la batería cada cuatro horas y cada vez que se arma.

**Fecha y hora** - Se registra un fallo de fecha y hora cada vez que el sistema se desconecta de la alimentación eléctrica. Este tipo de fallo no hace que el indicador AVERIA se ilumine en el teclado, salvo que el instalador haya programado una hora de armado automático. Consulte la programación de fecha y hora en el apartado 10. *Fecha y hora*.

**Avería del receptor de RF** - Se registra avería del receptor de RF cuando el sistema detecta que la unidad de recepción inalámbrica está

desconectada.

**Avería del altavoz de la sirena** - Se registra esta avería cuando el sistema detecta que dicho altavoz está desconectado. Este fallo se borra cuando vuelve a conectarse el altavoz. El instalador tiene que programar el sistema para que actúe esta función.

**Avería de la línea telefónica** - Se registra avería de la línea telefónica cuando el sistema detecta que aquella está desconectada del panel de control. El instalador tiene que programar el sistema para que actúe esta función.

**Fallo E2** - Se registra un fallo E2 cuando el sistema detecta un error interno de suma de verificación. Avise al instalador si el panel señala esta avería.

**Fusible fundido** - Esta avería se produce cuando salta uno de los dos fusibles de 1 A. Avise al instalador si el panel señala esta avería.

#### 2 Batería RF baja

Esta avería se produce cuando alguno de los dispositivos inalámbricos de RF comunica al panel de control un estado de batería baja. En el modo de análisis de averías, mantenga

pulsada la tecla [2] hasta que suenen dos pitidos. Esto indica la zona que ha comunicado el fallo de batería de RF baja.

### 3 Fallo de tamper

Este fallo se produce cuando una zona queda en circuito abierto. Mantenga pulsada la tecla [3] hasta escuchar dos pitidos. Esto indica la zona que ha comunicado el fallo de tamper.

### 4 Avería de control del sensor

Se registra una avería del control del sensor si uno o varios dispositivos detectores no han logrado detectar el movimiento en estado desarmado durante el tiempo programado por el instalador. El fallo se borra cuando la zona afectada detecta el movimiento y se reinicia.

Mantenga pulsada la tecla [4] hasta escuchar dos pitidos. Esto muestra la zona que ha comunicado el fallo de control del sensor.

### 5 Control del sensor RF

Se registra una avería del control del sensor de RF si uno o varios detectores de RF dejan de comunicarse con el receptor de radio durante el tiempo programado por el instalador. La avería se borra cuando el dispositivo de RF afectado vuelve a conectarse correctamente con el receptor de radio.

Mantenga pulsada la tecla [5] hasta escuchar dos pitidos. Esto presenta el dispositivo detector de RF que ha comunicado el fallo de control del sensor de RF.

### 6 Fallo de comunicación

Se registra un fallo de comunicación cuando el panel de control no logra comunicarse con la parte receptora (una empresa de vigilancia, un teléfono móvil o un busca). La avería de comunicación se borra en cuanto el panel de control logra informar debidamente a la parte receptora.

Para determinar qué receptor ha dejado de comunicarse, mantenga pulsada la tecla [6].

## 10. Fecha y hora

Sólo hace falta programar la fecha y la hora cuando se necesitan que funciones como los informes automáticos de prueba, el armado automático o el historial de eventos se ejecuten correctamente.

### Para programar la fecha y la hora

1. Introduzca el código maestro de cuatro caracteres seguido de las teclas [6] y [#] (por ejemplo: [25806#]).

Se escuchan tres pitidos y los indicadores INTERIOR (STAY) y FUERA (AWAY) parpadean.

2. Introduzca el día, el mes, el año, la hora y el minuto en el formato (DD, MM, AA, HH, MM) (DD = día del mes; MM = mes del año; AA = año en curso; HH = hora del día; MM = minuto).

Para programar la hora del día, use el formato 24:00 horas.

3. Pulse [#] para salir y volver al estado desarmado.

Se escuchan dos pitidos, y los indicadores INTERIOR (STAY) y FUERA (AWAY) se apagan. Si escucha un pitido largo, es que ha cometido un error al introducir la fecha o la hora.

## 11. Activar/Desactivar salidas

Esta función se utiliza si el instalador ha configurado una salida que puede encenderse y apagarse desde el teclado. La salida programada por el instalador puede controlar la bomba de una piscina o la iluminación exterior. Pueden programarse hasta tres salidas distintas.

### Para programar el encendido y apagado de una salida

1. Introduzca el código maestro de cuatro caracteres seguido de las teclas [5] y [#] (por ejemplo: [25805#]).

Se escuchan tres pitidos y los indicadores INTERIOR (STAY) y FUERA (AWAY) parpadean.

2. Introduzca el número de salida (1 a 3).

3. Pulse la tecla [#] para encender la salida o la [\*] para apagarla. Se escuchan tres pitidos si ha encendido la salida y dos si la ha apagado.

Repita los pasos 2 y 3 si tiene que encender o apagar más salidas.

4. Pulse [#] para salir de esta función.  
Se escuchan dos pitidos, y los indicadores INTERIOR (STAY) y FUERA (AWAY) se apagan.

## 12. Reinicio de salidas enclavadas

Esta función sólo es aplicable si el instalador ha programado una salida enclavada, es decir, una salida que permanece activada hasta que se reconoce el evento que se haya producido.

### Para reiniciar salidas enclavadas

Mantenga pulsada la tecla [7] hasta escuchar dos pitidos.  
La salida se reinicia.

## 13. Secuencia de armado y desarmado telefónico (desvío de llamadas sí/no)

Utilice esta función para programar las secuencias de armado y desarmado telefónico.

### 13.1 Secuencia de armado telefónico

Utilice esta función para programar las secuencias de desvío de llamada inmediato o de desvío de llamada sin respuesta con el fin de operar automáticamente cuando se arma el sistema en modo FUERA (AWAY). Esta función sólo está disponible si el proveedor de servicios de telecomunicaciones dispone de la opción de desvío de llamada.



Los ejemplos recogidos aquí sólo son aplicables a Australia.

### Desvío de llamada - Inmediato

En Australia puede redirigir llamadas a cualquier receptor, incluidos móviles, buscas y servicios de respuesta. Cuando se activa el desvío, su teléfono no suena.

### Desvío de llamada - Sin respuesta

Si nadie responde a su teléfono en 20 segundos, esta función desvía las llamadas entrantes a otro número de Australia. No obstante, usted puede seguir haciendo llamadas salientes.

### Para programar la secuencia de armado telefónico

1. Introduzca el código maestro de cuatro caracteres seguido de las teclas [3] y [#] (por ejemplo: [25803#]).  
Se escuchan tres pitidos y los indicadores INTERIOR (STAY) y FUERA (AWAY) parpadean.
2. Pulse la tecla [1] y luego la [#] para seleccionar la secuencia de armado telefónico. Suenan tres pitidos.
3. Introduzca la secuencia de desvío de llamada ([\*61][número de teléfono][#] para programar el desvío sin respuesta; [\*21][número de teléfono][#] para programar el desvío inmediato). Para programar "\*" en la secuencia de armado por teléfono, introduzca [\*1]; para programar "#", introduzca [\*2].
4. Cuando termine, pulse la tecla [#].  
Se escuchan dos pitidos, y los indicadores INTERIOR (STAY) y FUERA (AWAY) se apagan.



Para desactivar la secuencia de armado telefónico, introduzca la secuencia de desvío de llamada como [\*4] (pausa) en el paso 3.

### 13.2 Secuencia de desarmado telefónico

Utilice esta función para desarmar automáticamente la secuencia de desvío de llamadas al desarmar el sistema.

**Para programar la secuencia de desarmado telefónico**

1. Introduzca el código maestro de cuatro caracteres seguido de las teclas [3] y [#] (por ejemplo: [25803#]). Se escuchan tres pitidos y los indicadores INTERIOR (STAY) y FUERA (AWAY) parpadean.
2. Pulse la tecla [2] y luego la [#] para seleccionar la secuencia de desarmado telefónico. Suenan tres pitidos.
3. Introduzca la secuencia de inactivación del desvío de llamadas ([#61#] para inhabilitar la secuencia de desvío sin llamada; o [#21#] para inhabilitar la secuencia de desvío inmediato).



Para programar “#” en la secuencia de desarmado, introduzca [\* 2].

4. Cuando termine, pulse la tecla [#]. Se escuchan dos pitidos, y los indicadores INTERIOR (STAY) y FUERA (AWAY) se apagan.



Para desactivar la secuencia de desarmado telefónico, introduzca la secuencia de desvío de llamada como [\*4] (pausa) en el paso 3.

**Tabla 12: Cifras del número**

Cifra necesaria	Número programado	Cifra necesaria	Número programado
0	0	8	8
1	1	9	9
2	2		
3	3	*	*1
4	4	#	*2
5	5	Pausa de 4 s	*3
6	6	Pausa	*4
7	7		

**14. Pruebas**

Las siguientes funciones permiten confirmar el correcto funcionamiento del sistema:

**14.1 Prueba de la sirena**

Mantenga pulsada la tecla [1] hasta escuchar dos pitidos. La sirena suena durante 2 segundos.

**14.2 Prueba de Sirena**

Mantenga pulsada la tecla [2] hasta escuchar dos pitidos. La salida de sirena se activa durante 2 segundos.

**14.3 Prueba de la luz estroboscópica**

1. Mantenga pulsada la tecla [3] hasta escuchar tres pitidos. La luz estroboscópica parpadea.
2. Mantenga pulsada la tecla [3] hasta escuchar dos pitidos. La luz estroboscópica deja de parpadear.

**14.4 Modo de prueba de paseo.**

Utilice el modo de prueba de paseo para comprobar si los detectores funcionan correctamente. Cada vez que prueba una zona, el teclado emite un pitido largo y la sirena un pitido corto para indicar que la zona se ha activado durante la prueba.

1. Introduzca el código maestro de cuatro caracteres seguido de las teclas [7] y [#] (por ejemplo: [25807#]). Se escuchan tres pitidos y los indicadores INTERIOR (STAY) y FUERA (AWAY) parpadean. El Teclado emite un pitido por segundo mientras el sistema está en el modo de prueba de paseo.
2. Active todas las zonas que deban comprobarse.
3. Cuando termine de probar todas las zonas, pulse la tecla [#] para salir de este modo. Se escuchan dos pitidos, y los indicadores INTERIOR (STAY) y FUERA (AWAY) se apagan. El sistema vuelve al estado desarmado.

**14.5 Informes de pruebas**

Esta función sólo puede utilizarse si el sistema envía informes por teléfono. Cuando se pulsa la tecla [9] hasta que se emiten dos pitidos, el sistema envía un informe de prueba.

## 15. Memoria de eventos

Utilice esta función para reproducir los últimos 40 eventos registrados en el sistema. El histórico de memoria de eventos repite todas las alarmas y armados y desarmados del sistema en los modos FUERA (AWAY), INTERIOR 1 (STAY 1) y INTERIOR 2 (STAY 2). Pero el sistema no puede diferenciar entre el armado en el modo INTERIOR 1 (STAY 1) y en el modo INTERIOR 2 (STAY 2).

### Para entrar en la memoria de eventos

Introduzca el código maestro de cuatro caracteres seguido de las teclas [8] y [#] (por ejemplo: [25808#]).

Suenan tres pitidos. Los últimos 40 eventos se muestran de uno en uno mediante los indicadores del teclado, empezando por el más reciente. Cada vez que se presenta un evento se escucha un pitido.

## 16. Alarma de día (chime)

La alarma de día (chime) vigila una combinación de zonas mientras el sistema está desarmado. Cuando se activa, pita el zumbador del teclado. Sólo el instalador puede programar las zonas 1 a 4 para funcionar como alarma de día (chime).

### Ejemplo

Puede configurarse una alarma de día (chime) en la puerta principal de una tienda con una alfombrilla de presión o un haz electrónico activados por los clientes que entran en el establecimiento. Cada vez que un cliente pisa la alfombrilla o cruza el haz electrónico, el zumbador del teclado suena.

### Para activar la alarma de día (chime)

Mantenga pulsada la tecla [4] hasta escuchar tres pitidos.

La alarma de día (chime) se activa. Todas las zonas programadas para el funcionamiento con alarma de día (chime) y activadas hacen que el zumbador del teclado pite con el sistema desarmado.

### Para apagar la alarma de día (chime)

Mantenga pulsada la tecla [4] hasta escuchar dos pitidos.

La alarma de día (chime) se apaga.

## 17. Cambio de tono del zumbador del teclado

Mantenga pulsada continuamente la tecla [8] para cambiar el tono del zumbador del teclado. Hay 50 sonidos distintos, desde 1.500 hasta 5.000 Hz. Si se instalan varios Teclados, cada uno puede emitir un sonido distinto.

## 18. Armado a distancia por teléfono

El sistema se puede armar desde cualquier lugar llamando por teléfono. Por razones de seguridad, el sistema no puede desarmarse de este modo. Para utilizar esta función hace falta un teléfono de tonos. El instalador debe programar la función.

### Para armar el sistema a distancia por teléfono

1. Llama al número de teléfono al que está conectado el panel de control.
2. Cuando el panel de control responde a la llamada, se escucha un tintineo breve. Para armar el sistema, pulse la tecla [\*] del teléfono durante 1 a 3 segundos. Si escucha sonidos de módem cuando el panel de control responde a la llamada entrante, es que el sistema está programado para utilizar funciones de programación a distancia. Espere a que se produzca una pausa entre los sonidos antes de pulsar la tecla [\*]. Después de soltar la tecla [\*] del teléfono, dos pitidos indicarán que el sistema se ha armado en el modo FUERA (AWAY).
3. Cuelgue; el sistema continuará armado.



Si el instalador programa la anulación del contestador, deberá llamar dos veces al panel de control para conectar con el sistema. Por ejemplo: llame al teléfono al que está conectado el panel de control y deje que suenen no más de cuatro rings. Cuelgue el teléfono. Espere al menos 8 segundos antes de volver a llamar al panel de control.

## 19. Particionar

Esta función sólo se aplica a los paneles de control Solution Ultima 880. El panel de control puede particionarse o dividirse en dos áreas distintas. Puede manejarlas desde un teclado maestro particionado o desde teclados direccionables para cada área.

### 19.1 Indicadores del teclado maestro particionado

Los indicadores de un teclado maestro particionado se configuran en cuatro grupos (indicadores de zona, indicadores de zona activa e inactiva, indicación de zona e indicadores de estado). Véase la Figura 6.

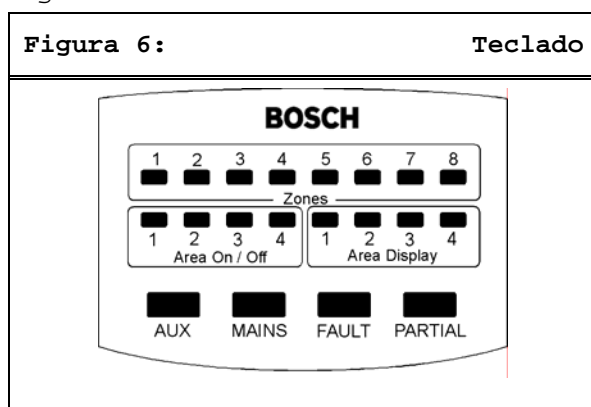

#### 19.1.1 Indicadores de zona

Los indicadores de zona 1 a 8 muestran el estado de cada zona. Estas zonas pertenecen al área señalada por el indicador AREA MOSTRADA. Por ejemplo: si se ilumina un indicador, es que la zona correspondiente está sin cerrar. Si un indicador no está iluminado, es que el área está cerrada.

#### 19.1.2 Indicadores de área sí/no

El grupo de cuatro indicadores AREA SI/NO muestra el estado de cada área. (Por ejemplo: si se ilumina un indicador, es que el área está armada. Si el indicador está apagado, es que el área está desarmada.)



En el panel de control Solution Ultima 880 sólo pueden usarse las áreas 1 y 2.

#### 19.1.3 Indicadores de área mostrada

El grupo de cuatro indicadores AREA MOSTRADA señala el área a la que pertenecen las zonas mostradas.

#### 19.1.4 Indicadores de estado

Este grupo de cuatro indicadores muestra lo siguiente:

##### Indicador AUX

Indica si el panel de control está utilizando la línea telefónica para comunicarse con la central receptora.

##### Indicador CA (220 Vca)

Muestra el estado de la red eléctrica de CA. (Si el indicador está encendido, es que la red de CA funciona bien. Si parpadea, es que el suministro de CA está desconectado o se ha interrumpido.)

##### Indicador AVERIA

Muestra el estado del registro de averías. (Si el indicador AVERIA parpadea, es que el sistema ha detectado un fallo que no se ha reconocido. Si está encendido, es que el fallo se ha reconocido. Si el indicador AVERIA está apagado, es que no hay ningún fallo en el sistema.)

##### Indicador PARCIAL

Sólo se ilumina si un área está armada en el modo INTERIOR 1 (STAY 1). (Así, si el indicador PARCIAL está encendido, es que hay un área armada en el modo INTERIOR 1 (STAY 1). Si no está encendido, es que no hay áreas armadas en el modo INTERIOR 1 (STAY 1).)

## 19.2 Funcionamiento de los teclados con partición

### Operaciones con teclado direccionable de área

Si tiene un sistema particionado con ocho teclados direccionables de área, el procedimiento operativo es exactamente el mismo descrito para sistemas sin particionar, con la única diferencia de que las operaciones afectan sólo al área a la que está asignado el teclado.

### Operaciones con teclado maestro particionado

Si tiene un sistema particionado con un teclado maestro particionado, el procedimiento operativo es exactamente el mismo descrito para sistemas sin particionar, con la única diferencia de que las operaciones afectan sólo al área señalada por el indicador AREA MOSTRADA.

**Ejemplo**

Si en AREA MOSTRADA está iluminado el indicador 2, las operaciones afectarán sólo al área 2. Para controlar el área 1, pulse la tecla [#] hasta que el indicador AREA MOSTRADA señale 1. Pulse de nuevo [#] para cambiar al área 2.

**20. Llamada doméstica**

La llamada doméstica sirve para llamar a su teléfono móvil o al número de un amigo o familiar si el panel de control activa una alarma. Pueden programarse hasta tres números de teléfono a los que el panel llamará en caso de alarma. Sólo el instalador puede programar el sistema para el formato de informe de llamada doméstica. El titular del código maestro puede cambiar en cualquier momento los números de teléfono.

**20.1 Reconocimiento de llamadas domésticas**

Cuando se produce una alarma, el sistema llama al primer teléfono programado. Cuando se responde a la llamada, se escucha durante 2 minutos seguidos un sonido de sirena continuo interrumpido por una pausa (por ejemplo: sirena, pausa, sirena y pausa).

Si no se reconoce la llamada durante la pausa entre sonidos de sirena, el panel de control cuelga cuando transcurren los 2 minutos y llama al siguiente número.

La llamada se reconoce pulsando la tecla [\*] durante 1 a 3 segundos en el intervalo de la pausa. El sistema no hará más llamadas en relación con ese evento. Si la llamada se reconoce correctamente, se escucha un sonido de tono descendente.

**Tabla 13: Números de teléfono**

Cifra necesaria	Número programado	Cifra necesaria	Número programado
0	0	8	8
1	1	9	9
2	2		
3	3	*	*1
4	4	#	*2
5	5	Pausa de 4 sg	*3
6	6	Pausa entre números	*4
7	7		

**20.2 Programación de los números de llamada doméstica**

Si el sistema está configurado para llamada doméstica, esta función permite al titular del código maestro programar los números de teléfono a los que llamará el panel de control cuando se produzca una alarma.

**Para programar números de teléfono**

1. Introduzca el código maestro de cuatro caracteres seguido de las teclas [2] y [#] (por ejemplo: [25802#]). Se escuchan tres pitidos y los indicadores INTERIOR (STAY) y FUERA (AWAY) parpadean. Si ya hay números de teléfono programados, se mostrarán cifra por cifra en los indicadores del teclado. Si no hay números programados, sonarán dos pitidos más al entrar en este modo. Estos dos pitidos se escuchan normalmente después de que se muestra la última cifra del último número de teléfono.
2. Introduzca todas las cifras del primer número de teléfono (por ejemplo, [96721717]). Cada vez que introduce un número, se ilumina el indicador correspondiente del teclado.
3. Si tiene que programar varios números de teléfono, pulse [\*4]. Esto inserta una pausa entre el primer número de teléfono y el segundo. Si sólo tiene que programar un número de teléfono, pulse la tecla [#] para salir de esta función.
4. Introduzca todas las cifras del segundo número de teléfono (por ejemplo, [96721055]). Cada vez que introduce un número, se ilumina el indicador correspondiente del teclado.
5. Después de programar la última cifra del segundo número de teléfono, pulse la tecla [#] para salir de esta función, salvo que tenga que introducir un tercer número de teléfono. Si tiene que programar un tercer número de teléfono, pulse [\* 4] para insertar una pausa entre el segundo número y el tercero.

### 20.3 Inactivación de la llamada doméstica

Para cancelar la llamada doméstica (por ejemplo, si se va de viaje y no quiere que el sistema le llame al móvil), introduzca la siguiente secuencia.

1. Introduzca el código maestro de cuatro caracteres seguido de las teclas [2] y [#] (por ejemplo: [25802#]).  
Se escuchan dos pitidos y los indicadores INTERIOR (STAY) y FUERA (AWAY) parpadean.
2. Pulse [\*] seguido de [4] y [#] (por ejemplo, [\*4#]).  
Los indicadores INTERIOR (STAY) y FUERA (AWAY) se apagan.

## 21. Informes básicos a busca

Esta función sólo puede utilizarse si el sistema envía informes a un busca portátil. Los informes básicos a busca exigen cierta interpretación de los números que aparecen en la pantalla. Cuando varios paneles de control informan a un busca, es posible diferenciar entre 1.000 sistemas.

### 21.1 Información de busca básico

#### Número de ID de suscriptor

Es el número de identificación del panel de control, y sólo puede programarlo el instalador.

#### Estado de la zona

La indicación del estado de zona muestra el estado de cada zona (1 a 8). La *Tabla 14* describe el significado de los números que aparecen en la indicación del estado de zona.

Número mostrado	Descripción de zona
0	Zona normal Indica que la zona correspondiente está cerrada.
1	Alarma Indica que la zona correspondiente está abierta o en estado de alarma.
2	Zona anulada Indica que un operador del sistema ha anulado manualmente la zona correspondiente. Encontrará más información sobre la anulación manual de zonas antes de armar el sistema en el apartado 8. <i>Anulación de zonas.</i>
3	Zona con problema Indica que la zona ha quedado sin cerrar al terminar el tiempo de salida.

## Estado del sistema

La información de estado del sistema se divide en cuatro cifras.

Tabla 15:		Est
Indicación del estado del sistema	Descripción	
Primer dígito	Indica si el sistema está armado o desarmado: 8 = desarmado 9 = armado	
Segundo dígito	Indica la alarma de teclado disparada por el operador: 0 = no hay alarma de teclado 1 = alarma por teclado de pánico o coacción 2 = alarma de incendio por teclado 3 = alarma médica por teclado	
Tercer dígito	Indica si ha fallado o no la corriente alterna: 0 = alimentación CA normal 1 = alimentación CA interrumpida	
Cuarto dígito	Indica si se ha producido un fallo del sistema en el panel de control: 0 = sistema normal; no hay averías 1 = avería del sistema; el panel de control ha registrado una avería	

La *Figura 7* recoge una transmisión procedente del panel de control con el número de ID 678 y una alarma en la zona 2. La figura también muestra que la zona 3 se ha anulado manualmente y que el sistema está armado.

Figura 7: Visualización de busca básico

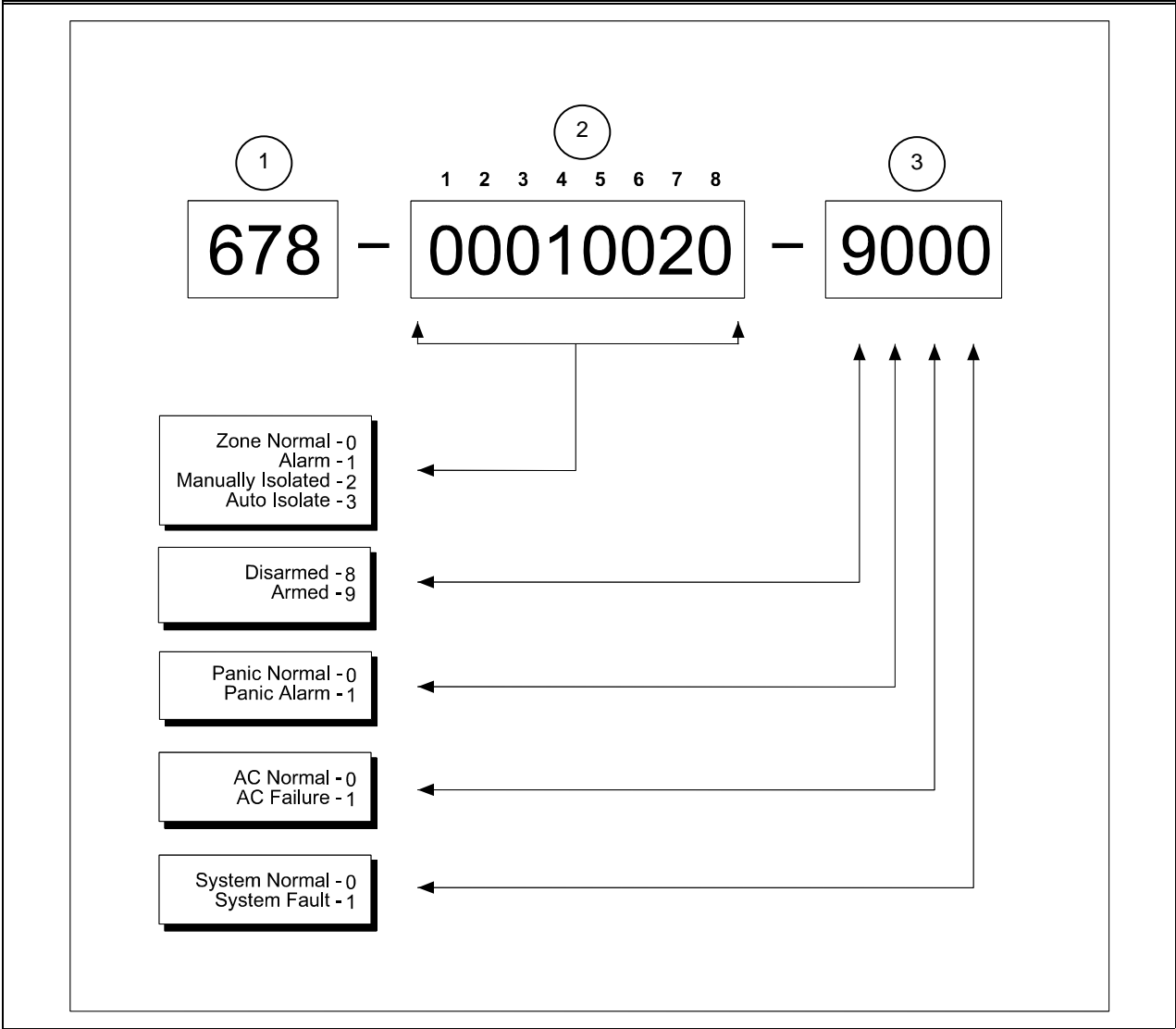

- 1 - Número de ID de suscriptor
- 2 - Estado de la zona
- 3 - Estado del sistema

## 22. Glosario

Tabla 16: Glosario	
Término	Descripción
Abierta	Un estado de zona. Se dice que una zona está abierta cuando está dectectando. El indicador correspondiente se ilumina en el teclado.
Alarma de día (chime)	Vigila una combinación de zonas mientras el sistema está desarmado.
Alarma de pánico	Indica a la central de vigilancia que se ha producido una situación de emergencia en el local.
Alarma silenciosa	Zonas programadas por el instalador para funcionamiento silencioso. Cuando una zona programada para funcionamiento silencioso se cruza estando el sistema armado, la alarma se comunica a la estación receptora, pero no se escucha ninguna sirena.
Anulación	Inactivación manual (anulación) de una o varias zonas antes de armar el sistema.
Armado	El sistema está listo para aceptar alarmas.
Armado automático	Sirve para armar el sistema automáticamente a la misma hora todos los días en los modos FUERA (AWAY) o INTERIOR 1 (STAY 1).
Armado forzado	Situación en la cual el sistema puede armarse aunque haya una o varias zonas abierta.
Central receptora de alarmas	Lugar seguro en el que un receptor digital vigila numerosos sistemas de alarma y descifra sus informes de transmisión de alarmas. El operario puede avisar a las autoridades adecuadas para que entren en acción inmediatamente.
Código de usuario	Número de identificación personal (PIN) que utiliza el operador para armar y desarmar el sistema.
Código maestro	Código numérico que sirve para armar y desarmar el sistema y para acceder a funciones como añadir o eliminar códigos de usuario.
Control del sensor	El panel de control puede identificar los detectores que han dejado de funcionar o si el campo cubierto por un detector PIR está bloqueado (incapaz de detectar movimientos durante el tiempo programado por el instalador).
Desarmado	Estado en el cual el sistema no acepta alarmas, salvo en las zonas programadas para funcionamiento durante 24 horas.
Desarmado automático	El sistema se desarma automáticamente a la misma hora todos los días.
Detectores	Dispositivos conectados al sistema que captan la intrusión y provocan un estado de alarma. Son detectores comunes los pasivos por infrarrojos (PIR), los detectores de humos, los haces fotoeléctricos, los contactos magnéticos y los sensores de vibraciones.
Equipo externo	Cualquier dispositivo conectado al sistema, como detectores, Teclados o sirenas.
Estado de alarma	Se produce cuando el sistema está armado y uno de los dispositivos de detección salta. Una zona de 24 horas (un detector de humos, por ejemplo) puede activar una condición de alarma con el sistema armado o desarmado.
Mando a distancia de mano	Sirve para controlar el sistema a distancia con un transmisor de mano.
Modo FUERA (AWAY)	Es el modo utilizado para armar el sistema cuando se abandona el local.

Tabla 16:

Glosario:

continuac

Término	Descripción
Modo INTERIOR 1 (STAY 1)	Estado en el que se anulan automáticamente zonas cuando el sistema se arma en modo INTERIOR 1 (STAY 1). Sólo el instalador puede programar zonas automáticamente anuladas en el modo INTERIOR 1 (STAY 1).
Modo INTERIOR 2 (STAY 2)	Estado en el que se anulan automáticamente zonas cuando el sistema se arma en modo INTERIOR 2 (STAY 2). Sólo el titular del código maestro puede programar zonas para que queden automáticamente anuladas en el modo INTERIOR 2 (STAY 2).
Prueba dinámica de la batería	Sirve para vigilar y probar el estado de la batería de seguridad.
Retardo de transferencia	Transfiere el resto del tiempo de retardo a otra programada como zona de transferencia cuando el sistema está armado y se ha cruzado una zona programada para retardo. La zona de transferencia no activa ninguna alarma antes de que transcurra el tiempo de retardo restante. La zona de transferencia actúa como zona instantánea si se cruza antes de la zona de retardo.
Salto del contestador	Es posible conectar con el sistema para operaciones de armado a distancia aunque haya un contestador o un fax en la misma línea telefónica.
Secuencia de armado telefónico	Esta función hace que el sistema llame automáticamente por teléfono y desvíe la llamada a otro número cuando el sistema está armado en modo FUERA (AWAY). (En Australia, esta función se llama desvío de llamada.)
Secuencia de desarmado telefónico	Llama automáticamente por teléfono sin desviar su número a otro lugar.
Sellado	Un estado de zona. Si una zona está cerrada, el dispositivo detector no puede cruzarse y el indicador de zona no aparece en el teclado.
Teclado	Arma y desarma el sistema y ejecuta otras funciones, como añadir o suprimir códigos de usuario.
Teclado de área	Se usa cuando el sistema está particionado en dos áreas independientes. Las operaciones realizadas en el teclado de un área no afectan a la otra.
Teclado maestro particionado	Se usa sólo si el sistema está particionado (sólo CC488). El Teclado permite ver y controlar las dos áreas desde un mismo panel.
Tiempo de entrada o retardo de entrada	Tiempo que deja una zona programada para activación retardada para que el usuario desarme el sistema después de entrar en el local.
Zonas	Entradas vigiladas utilizadas para disparar alarmas cuando se cruzan.
Zonas de 24 horas	Entrada vigilada programada para disparar una alarma cuando se cruza en cualquier momento del día, con independencia de que el sistema esté armado o desarmado.



### Descripción de las zonas

Describa aquí cada una de las zonas y marque las programadas para quedar anuladas automáticamente en el modo INTERIOR 1 (STAY 1) o programadas para el funcionamiento de la alarma de día (chime).

Zona	Anulada en el modo INTERIOR 1 (STAY 1)	Alarma de día (chime) activada
Zona 1 _____	<input type="checkbox"/>	<input type="checkbox"/>
Zona 2 _____	<input type="checkbox"/>	<input type="checkbox"/>
Zona 3 _____	<input type="checkbox"/>	<input type="checkbox"/>
Zona 4 _____	<input type="checkbox"/>	<input type="checkbox"/>
Zona 5 _____	<input type="checkbox"/>	
Zona 6 _____	<input type="checkbox"/>	
Zona 7 _____	<input type="checkbox"/>	
Zona 8 _____	<input type="checkbox"/>	

### Códigos de usuario

Código de usuario	Código maestro	Código de usuario
<b>Predeterminado =</b> 2580	S	9
1 _____		_____
Código de usuario 2 _____		Código de usuario 10 _____
Código de usuario 3 _____		Código de usuario 11 _____
Código de usuario 4 _____		Código de usuario 12 _____
Código de usuario 5 _____		Código de usuario 13 _____
Código de usuario 6 _____		Código de usuario 14 _____
Código de usuario 7 _____		Código de usuario 15 _____
Código de usuario 8 _____		Código de usuario 16 _____

### Tiempos de entrada y salida

Tiempo de entrada 1	_____	Tiempo de salida	_____
Tiempo de entrada 2	_____	Temporizador de protección de entrada	_____

### Opción de armado

Armado con un solo botón	<input type="checkbox"/> SÍ	<input type="checkbox"/> NO	Armado forzado	<input type="checkbox"/> SÍ	<input type="checkbox"/> NO
Desarmado con un solo botón	<input type="checkbox"/> SÍ	<input type="checkbox"/> NO	Armado a distancia por teléfono	<input type="checkbox"/> SÍ	<input type="checkbox"/> NO
			Hora de armado automático		AM/PM _____
			Hora de desarmado automático		AM/PM _____

### Descripción de las salidas

Salida 1	_____	Salida 3	_____
Salida 2	_____	Salida 4	_____

### Método de anulación

Anulación normal  SÍ  NO

Código para  
anular  SÍ  NO

### Opciones de comunicación

Informe a receptora  SÍ  NO

Informe doméstico  SÍ  NO Informe doméstico: número de pitidos

### Otros datos del sistema

Tiempo de funcionamiento de la sirena  Minutos

¿Puede reparar el sistema otro técnico?  SÍ  NO En caso afirmativo, código del instalador \_\_\_\_\_

**Códigos de ID de usuario RF de 9 cifras**

Coloque la etiqueta adhesiva de ID del mando de RF en la casilla correcta de la tabla siguiente.

9	Código de ID del usuario de RF 9	13	Código de ID del usuario de RF 13
10	Código de ID del usuario de RF 10	14	Código de ID del usuario de RF 14
11	Código de ID del usuario de RF 11	15	Código de ID del usuario de RF 15
12	Código de ID del usuario de RF 12	16	Código de ID del usuario de RF 16

**Números de ID de nueve cifras de los dispositivos de RF**

Coloque la etiqueta adhesiva de ID del dispositivo de RF en la casilla correcta de la tabla siguiente.

Número de zona		Número de zona	
1	Número de ID del dispositivo de RF 1	9	Número de ID del dispositivo de RF 9
2	Número de ID del dispositivo de RF 2	10	Número de ID del dispositivo de RF 10
3	Número de ID del dispositivo de RF 3	11	Número de ID del dispositivo de RF 11
4	Número de ID del dispositivo de RF 4	12	Número de ID del dispositivo de RF 12
5	Número de ID del dispositivo de RF 5	13	Número de ID del dispositivo de RF 13
6	Número de ID del dispositivo de RF 6	14	Número de ID del dispositivo de RF 14
7	Número de ID del dispositivo de RF 7	15	Número de ID del dispositivo de RF 15
8	Número de ID del dispositivo de RF 8	16	Número de ID del dispositivo de RF 16

**A**

Abierta..... 22

Alarma de coacción..... 10

Alarma de día (chime)..... 16

Alarma de Incendio..... 11

Alarma de pánico..... 11, 22

Alarma de tamper..... 11

Alarma médica..... 11

Alarma silenciosa..... 22

Altavoz de la sirena..... 13

Análisis de averías..... 12

Anulación..... 22

Anulación de zonas..... 11, 12

    Anulación normal ..... 11

    Código para anular ..... 12

Añadir códigos de usuario..... 9

Añadir códigos de usuario de radio. 9

Armado..... 22

    modo FUERA (AWAY) ..... 7

    modo INTERIOR 1 (STAY 1) ..... 8

    modo INTERIOR 2 (STAY 2)..... 8

Armado automático..... 22

Armado forzado..... 7, 22

Avería de la línea telefónica..... 13

Avería del receptor de RF..... 13

**B**

Batería baja..... 13

Batería RF baja..... 13

Borrar códigos de usuario..... 10

Borrar códigos de usuario de radio 10

**C**

Central de vigilancia..... 22

Código maestro..... 22

Códigos de usuario..... 22

    Añadir ..... 9

    Añadir usuarios de radio ..... 9

    Borrar ..... 10

Códigos de usuario de radio

    Añadir ..... 9

    Borrar ..... 10

Consejo a los usuarios..... 5

Control del sensor..... 13, 22

Control del sensor RF..... 14

**D**

Desarmado..... 9, 22

Desarmado automático..... 22

Descripción de averías..... 13

    Altavoz de la sirena ..... 13

    Avería de la línea telefónica ... 13

    Avería del receptor de RF ..... 13

    Avería del sistema ..... 13

    Batería baja ..... 13

    Batería de RF baja ..... 13

    Control del sensor ..... 13

    Control del sensor de RF ..... 14

    Fallo de comunicación ..... 14

Fallo de tamper ..... 13

Fallo E2 ..... 13

Fecha y hora ..... 13

Fusible fundido ..... 13

Detectores ..... 22

**E**

Equipo externo ..... 22

Especificaciones ..... 5

Estado de alarma ..... 22

**F**

Fallo de comunicación ..... 14

Fallo de tamper ..... 13

Fallo E2 ..... 13

Fecha y hora ..... 13, 14

Fusible fundido ..... 13

**I**

Indicaciones sonoras ..... 7

Indicador área mostrada ..... 18

Indicador AVERIA ..... 7, 18

Indicador CA ..... 6, 18

Indicador FUERA (AWAY) ..... 6

Indicador INTERIOR (STAY) ..... 6

Indicador PARCIAL ..... 18

Indicadores de área sí/no ..... 17

Indicadores de teclado

    Indicaciones sonoras ..... 7

Indicadores de zona ..... 6, 17

Indicadores Teclado

    Indicador de alimentación ..... 6

    Indicador de avería ..... 7

    Indicador FUERA (AWAY) ..... 6

    Indicador INTERIOR (STAY) ..... 6

    Indicador OFF ..... 6

    Indicador ON ..... 6

    Indicadores de zona ..... 6

    Sistema desarmado ..... 6

Indicator OFF ..... 6

Indicator ON ..... 6

Informes a busca ..... 19

Informes de pruebas ..... 16

Introducción ..... 5

**LI**

Llamada doméstica ..... 18

    Inactivación ..... 19

    Programación de números de llamada doméstica ..... 18

    Reconocimiento de llamadas domésticas ..... 18

**M**

Mando a distancia ..... 22

Mando a distancia de mano ..... 22

Modo FUERA (AWAY) ..... 7, 22

Modo INTERIOR 1 (STAY 1) ..... 8, 23

    Temporizador de protección de entrada ..... 8

Modo INTERIOR 2 (STAY 2) ..... 8, 23

Programación de zonas ..... 9  
 Temporizador de protección de entrada..... 8

**N**

Notas de instalación..... 24

**P**

Partición

Indicador área mostrada ..... 18  
 Indicadores de área sí/no ..... 17  
 Indicadores de zona ..... 17  
 Operaciones con el teclado ..... 18  
 Teclado direccionable de área ... 18

Prueba

Prueba de paseo ..... 16  
 Prueba de la batería..... 23  
 Prueba de la luz estroboscópica... 16  
 Prueba de la sirena..... 16  
 Prueba de paseo..... 16  
 Prueba de Sirena..... 16

Pruebas

Informe de las pruebas ..... 16  
 Prueba de la luz estroboscópica . 16  
 Prueba de la sirena ..... 16

**R**

Recuperación de memoria de eventos 16  
 Retardo de transferencia..... 23

**S**

Salida

Reinicio de salidas enclavadas .. 14

Salidas

Activar/Desactivar ..... 14  
 Salto del contestador..... 23

Secuencia de armado telefónico 15, 23  
 Secuencia de desarmado telefónico 15, 23  
 Sellado .....23  
 Sistema desarmado .....6

**T**

Teclado .....5, 23  
 Alarma de coacción .....10  
 Alarma de incendio .....11  
 Alarma de pánico .....11  
 Alarma médica .....11  
 Alarma tamper .....11  
 Tono del zumbador .....17  
 Teclado de área .....23  
 Teclado direccionable de área .....18  
 Teclado LCD .....5  
 Teclado maestro de partición  
 Indicador área mostrada .....18  
 Indicadores de área sí/no .....17  
 Teclado maestro particionado .....23  
 Indicador AVERIA .....18  
 Indicador CA .....18  
 Indicador PARCIAL .....18  
 Indicadores de zona .....17  
 Operaciones .....18  
 Temporizador de protección de entrada ..... 8  
 Tiempo de entrada o retardo de entrada .....23

**Z**

Zonas .....23  
 Zonas de 24 horas .....23

Bosch Security Systems  
25 Huntingwood Drive  
Huntingwood NSW 2148  
Australia  
Teléfono: +612 9672 1777  
Fax: +612 9672 7171

© 2004 Bosch Security Systems  
4998152445B

Issue 1.13

**BOSCH**